

+ DRABINA PRZEGUBOWA WIELOFUNKCYJNA 4x3 ALUMINIOWA Z PODESTEM



SZCZEBLE



ALUMINIUM



PRZEGUBY

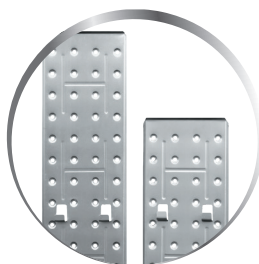
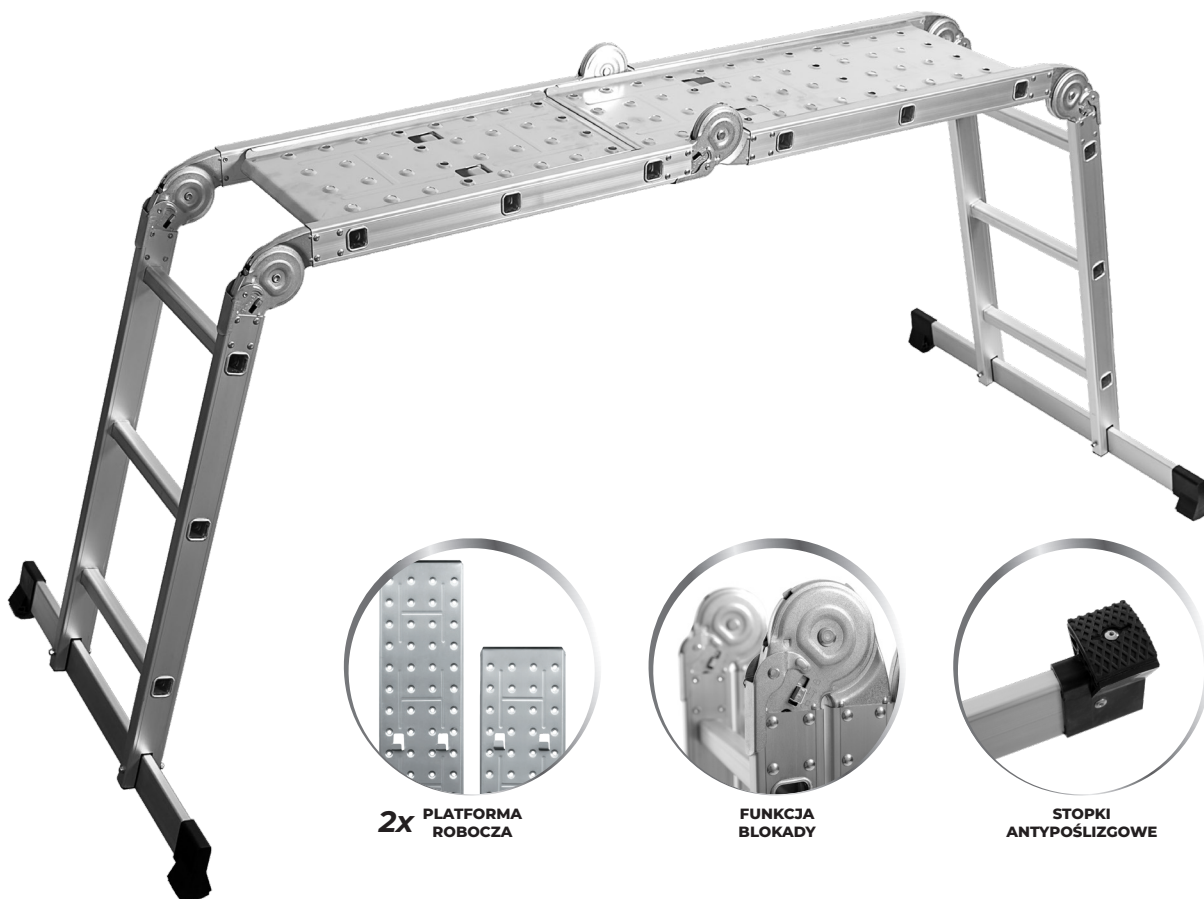

2x PLATFORMA ROBOCZA



FUNKCJA BLOKADY

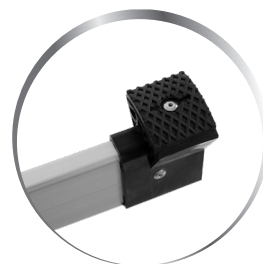

STOPKI ANTYPOŚLIZGOWE

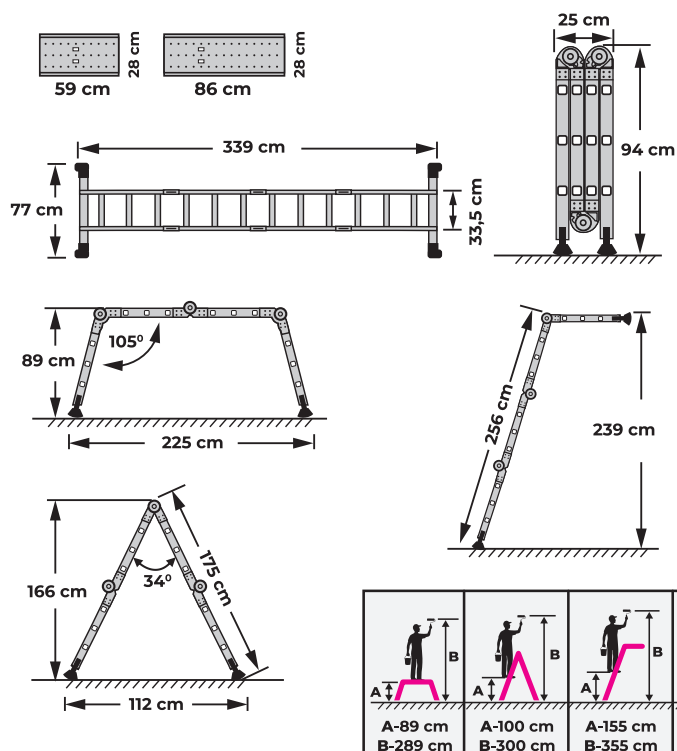

Praktyczna i trwała drabina aluminiowa o konstrukcji 4x3. Może być używana jako drabina wolnostojąca, przystawna lub z podestem roboczym.

Wyposażona w automatyczne blokady przegubów, antypoślizgowy podest oraz stabilne, gumowe stopki. Lekka, łatwa w transporcie i przechowywaniu. Przeznaczona do użytku wewnętrznego i zewnętrznego.

Cechy

- Konstrukcja 4x3 – możliwość pracy jako drabina przystawna, wolnostojąca lub z podestem.
- Wykonana z aluminium – lekka, odporna na korozję.
- Stabilne, antypoślizgowe stopki.
- Zabezpieczenia przegubów z automatyczną blokadą.
- Antypoślizgowy podest roboczy.
- Szybkie składanie i kompaktowe przechowywanie.
- Przeznaczona do prac wewnętrznych i zewnętrznych.



S020140230

489,90 zł
cena netto

602,58 zł
cena brutto



WYPOSAŻENIE

Szczegółowe informacje znajdują się w karcie technicznej produktu oraz na stronie www.stalco.pl